

EAC

ПАСПОРТ

**НА ЭЛЕКТРОМАГНИТНЫЙ КЛАПАН
НОРМАЛЬНО-ЗАКРЫТЫЙ**

VR

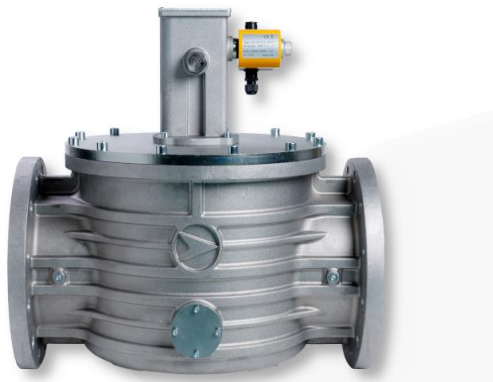

geca
CAVAGNA INDUSTRIES

СОДЕРЖАНИЕ

1.	ОБЩЕЕ ОПИСАНИЕ.....	3
2.	ПРИНЦИП РАБОТЫ	3
3.	ОПИСАНИЕ.....	3
4.	ГАБАРИТНЫЕ РАЗМЕРЫ	4
5.	ТЕХНИЧЕСКИЕ ХАРАКТЕРИСТИКИ	4
6.	МАРКИРОВКА КАТУШЕК.....	5
8.	ОБСЛУЖИВАНИЕ	7
9.	ИНДИКАТОР ПОЛОЖЕНИЯ.....	7
10.	ГРАФИК ПОТЕРИ ДАВЛЕНИЯ.....	9
11.	ТРАНСПОРТИРОВКА	10
12.	ХРАНЕНИЕ.....	10
13.	КОМПЛЕКТНОСТЬ	10
14.	ГАРАНТИЙНЫЕ ОБЯЗАТЕЛЬСТВА.....	10
15.	СВЕДЕНИЯ О СЕРТИФИКАЦИИ.....	11

1. ОБЩЕЕ ОПИСАНИЕ

Электромагнитные клапаны предназначены для использования в составе любой системы обнаружения утечки газа в качестве запорного органа и органа безопасности, обеспечивающей подачу аварийного сигнала для отключения магистральной подачи газа при обнаружении аварийной ситуации.

Клапан применяется в системах дистанционного управления газорелочных устройств паровых и водогрейных котлов, теплогенераторов, бытовых отопительных установок и в технологических трубопроводных системах. Все электромагнитные клапаны возвращаются в исходное положение вручную, в соответствии с европейским стандартом EN 50194, регламентирующим требования к системам обнаружения утечки газа.

Клапан изготавливается максимальным давлением в двух вариантах 550мБар и 6Бар.

2. ПРИНЦИП РАБОТЫ

Для подготовки клапана в рабочий режим необходимо подать напряжение на катушку клапана ~230В и взвести рычаг взвода вверх. Если напряжение сети на катушку клапана кратковременно прервалось, либо не подается, то клапан закрывается, и для взвода клапана в рабочий режим необходимо заново взвести рычаг взвода вверх. Время закрытия клапана менее 1 секунды.

3. ОПИСАНИЕ

Клапан состоит из:

1. Бобина;
2. Коннектор;
3. Шток взвода;
4. Рычаг взвода;
5. Крышка клапана;
6. Пружина;
7. Затвор;
8. Корпус клапана.

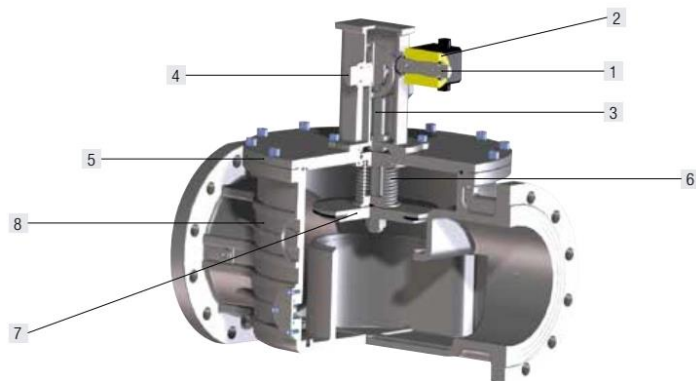

4. ГАБАРИТНЫЕ РАЗМЕРЫ

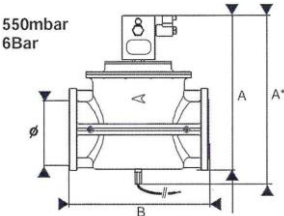
	Диаметр	А/А*, мм	В, мм	Вес, кг	Давление	Код
	DN125	480/515*	445	32,5/33*	550 мбар	VR750
	DN150	480/515*	445	31,7/32,2*	550 мбар	VR751
	DN200	563	600	70,5	550 мбар	VR752
	DN125	480/515*	445	32,5/33*	6 Бар	VR753
	DN150	480/515*	445	31,7/32,2*	6 Бар	VR754
	DN200	563	600	32,5/33*	6 Бар	VR952

5. ТЕХНИЧЕСКИЕ ХАРАКТЕРИСТИКИ

Максимальное давление	0,055 МПа (550 мбар) / 0,6 МПа (6 Бар)
Время закрытия	< 1 сек
Соединения	- фланцевое: DN125-DN200 PN25
Напряжение питания	= 12 В, = 24 В, ~ 230В
Потребляемая мощность	= 12В, 6 Вт = 24В, 9 Вт ~230В 9 Вт DN125-DN150 ~230В 21 Вт DN200
Катушка	класс изоляции F (155°), класс медной проволоки H (185°)
Рабочая температура	-40°С до +60°С
Группа	2
Класс герметичности	A
Монтажное положение	горизонтальное, вертикальное
Тип газа	Воздух, метан и неагрессивные сухие газы
Материал корпуса	Алюминий
Степень защиты	IP65
Ответные фланцы под приварку	ГОСТ 33259-2015

6. МАРКИРОВКА КАТУШЕК

DN125 – DN150			DN200		
= 12 В	= 24 В	~ 230 В		~ 230 В	
= 12В, 6Вт	= 24В, 9Вт	~ 230В, 9Вт	B	230В, 9Вт	C



к этим катушкам должен быть подключен определенный разъем (~230 В - 50/60 Гц). Код 2.180.2429



к этим катушкам должен быть подключен определенный разъем (~230 В - 50/60 Гц). Код 8.180.2555

КОННЕКТОР



7. УСТАНОВКА

Клапан пригоден для применения в помещениях зоны 2 согласно классификации взрывоопасных зон по ГОСТ Р 51330.9-99. Определение взрывоопасных зон см. в ГОСТ Р 51330.9-99.



Клапан нельзя устанавливать в местах, в которых окружающая среда разрушающе действует на алюминий, сталь и каучук.

Клапан должен устанавливаться в местах на газопроводе, таким образом обеспечивающих свободный доступ к рычагу взвода, служащим для открытия клапана.

Внимание! Установка прибора и снятие его с эксплуатации должны выполняться только квалифицированным персоналом.

Порядок действий по монтажу клапана:

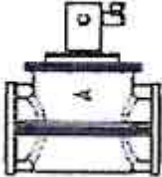
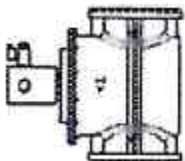
- 1) Перед монтажом необходимо очистить подводящий трубопровод клапана от загрязнений и следить, чтобы во время установки в устройство не попал мусор.
- 2) Перед установкой убедитесь, что все параметры системы соответствуют указанным в спецификации и на ярлыке клапана значениям (соединение, среда, рабочее давление и т.д.). Убедитесь, что давление в системе не превышает максимального значения изделия.
- 3) Клапан необходимо устанавливать по направлению движения газа .
- 4) Допустимое монтажное положение клапана.

Горизонтальное	Вертикальное	Перевернутое
		

- 5) После монтажа необходимо проверить герметичность системы.
- 6) Взвод клапана осуществляется шестигранным ключом 32 мм и только после того, как на катушку подано напряжение 220 В

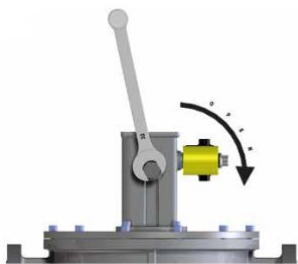

Внимание! Перед электрическим подключением катушки клапана следует убедиться в том, что напряжение сети отсутствует и соответствует напряжению, указанному на клапане.

8. ОБСЛУЖИВАНИЕ

Работа электромагнитного клапана должна периодически проверяться, раз в 6 месяцев.

Все операции по техническому обслуживанию должны выполняться квалифицированным персоналом.

До начала работ по обслуживанию устройства следует дождаться, пока электромагнитная катушка остынет, или использовать соответствующие защитные средства, так как нагревается до 80°C.

Отключите подачу электропитания перед проведением работ по техническому обслуживанию и перекройте газ на запорном клапане.

Открутите винты на корпусе крышки и снимите крышку с корпуса клапана.

Удалите загрязнения внутри корпуса клапана.

Проверьте состояние затвора, прочистите или замените манжету затвора. Соберите клапан в обратном порядке.

Перед пуском клапана в работу проверьте на герметичность.

9. ИНДИКАТОР ПОЛОЖЕНИЯ

Индикатор положения CPI предназначен для контроля за положением запорного устройства клапана. Он может быть установлен на

электромагнитных клапанах с автоматическим и ручным взводом (Ду125-Ду150-Ду200). Индикатор положения позволяет дистанционно определить открыт и закрыт клапана. Порядок действий по монтажу индикатора положения:

1. Перед монтажом необходимо проверить на соответствие модели

индикатора размеру корпуса. Модель CPI-4RM (Ду125-Ду150) и CPI-5RM (Ду200).

2. Убедиться, что клапан отключен от сети и перекрыта подача газа в трубопроводе.

3. Снимите заглушку (G1/4), которая находится в нижней части корпуса клапана.



4. Проверить расположение уплотнительного кольца, оно должно быть закреплено на латунной монтажной гайке. Затяните гайку с помощью ключа на 16мм.
5. Открутите два винта на крышке индикатора СР1 и подключите к сети. Установите крышку на место, завинтите два крепежных винта.
6. Убедитесь, что индикатор находится в открытом положении (контакты на клеммах С и NA в открытом положении).
7. Поверните регулировочный винт на индикаторе по часовой стрелке пока индикатор закроется (контакты на клеммах С и NA в закрытом положении). Поверните винт вправо (+) или влево (-), чтобы отрегулировать ход.

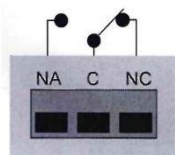

8. После монтажа необходимо проверить герметичность системы.
9. Подключите к сети электромагнитный клапан. Проверьте функционирование индикатора, несколько раз включив и выключив клапан от сети.

10. ГРАФИК ПОТЕРИ ДАВЛЕНИЯ

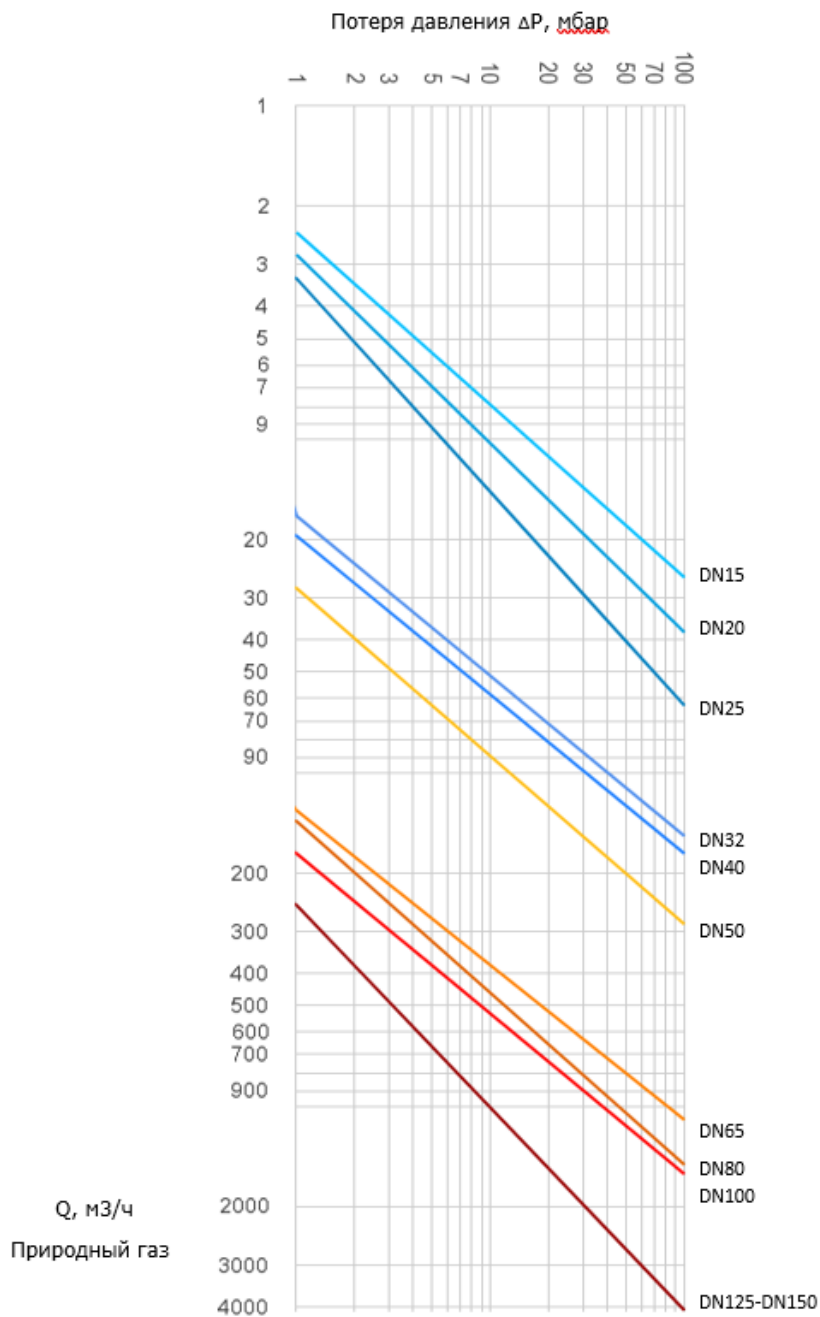

11. ТРАНСПОРТИРОВКА

Транспортирование клапана в упаковке завода изготовителя может осуществляться любым видом транспорта в крытых транспортных средствах в соответствии с правилами перевозки грузов, действующими на данном виде транспорта, при температуре окружающей среды от -25°C до +60°C и при относительной влажности не более 90%.

Во время погрузочно-разгрузочных работ и транспортировании коробки с клапанами не должны подвергаться резким ударам и воздействию атмосферных осадков.

12. ХРАНЕНИЕ

Хранение клапана в упаковке предприятия-изготовителя должно соответствовать условиям хранения с температурой окружающей среды от -25°C до +60°C при относительной влажности не более 90% для закрытых помещений.

В воздухе помещений не должно быть вредных веществ, вызывающих коррозию.

13. КОМПЛЕКТНОСТЬ

- Клапан
- Паспорт

14. ГАРАНТИЙНЫЕ ОБЯЗАТЕЛЬСТВА

На электромагнитный клапан предоставляется гарантия сроком 12 месяца с момента приобретения (дата продажи).

Гарантия на устройство распространяется при условии соблюдения правил хранения, транспортировки, монтажа и эксплуатации.

В случае обнаружения дефектов (на период гарантийного срока) на которые распространяется гарантия, производитель обязуется заменить или бесплатно отремонтировать устройство.

По истечении срок гарантии ремонт оплачивается в зависимости от заменяемых деталей и трудозатрат.

15. СВЕДЕНИЯ О СЕРТИФИКАЦИИ

Декларация соответствия

ТР ТС 016/2011 - ЕАЭС N RU Д-ИТ.РА05.В.66759/23 выданный 20.07.2023г.

ТР ТС 004/2011, 020/2011 - ЕАЭС N RU Д-ИТ.РА01.В.71114/21 выданный 11.08.2021г.

ТР ТС 010/2011 - ЕАЭС N RU Д-ИТ.РА01.В.71114/21 выданный 11.08.2021г.

Декларация в электронном виде на сайте <https://eurokip.ru> в рубрике ЕАС.

16. ИНФОРМАЦИЯ О ПРОДАЖЕ

Электромагнитный клапан нормально-закрытый

Код

Заводской номер

Дата продажи

Дата производства

М.П.

Место производства

GECA S.r.l.
via E. Fermi, 98
25064 Gussago (BS)
Italy

Электромагнитный клапан нормально закрытый EV GAS GAS N.C. изготовлен и принят в соответствии с обязательными требованиями государственных стандартов, действующей технической документацией и признан годным для эксплуатации.

Начальник ОТК _____

М.П.

Срок службы прибора с момента производства составляет 15 лет.

Производитель GESA s.r.l. сохраняет за собой право вносить любые изменения во внешний вид и функции устройства, в любое время и без предварительного уведомления.

Официальный дистрибьютор в России ООО «Еврокип»,
тел. +7.342.243.00.07, <https://eurokip.ru>, E-mail: eurokip@bk.ru